



**BT 17N**
**арт. 20080010**

Одноступенчатая горелка для сжигания тяжелого жидкого топлива состоит из:

- Алюминиевый корпус,
- Регулируемая воздушная заслонка,
- Регулируемая подпорная шайба,
- Вентилятор с мотором,
- Электромеханический автомат горения,
- Трансформатор розжига,
- Фоторезистивный датчик пламени,
- Насос жидкого топлива с регулятором давления,
- Подогреватель жидкого топлива,
- Головка горелки из нержавеющей жаропрочной стали,
- Фланец крепления к теплогенератору.

**Технические характеристики**

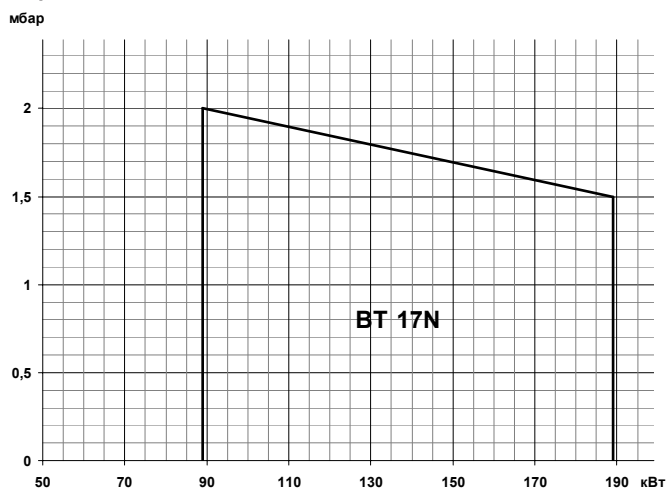
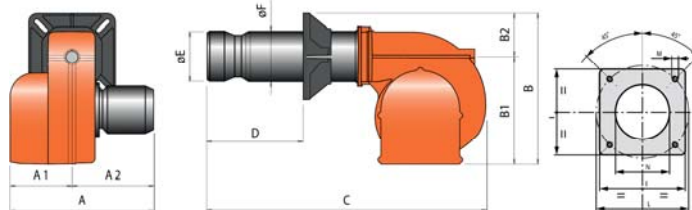
Мощность	89÷189 кВт
Регулирование мощности	Одноступенчатое
Режим работы	Прерывистый (остановка 1 раз в 24 ч)
Максимальная вязкость топлива	7 °Е при 50 °С
Распыление жидкого топлива	Механическое
Электропитание	~3/380В/50 Гц
Степень электрозащиты	IP40
Потребляемая электрическая мощность	2,7 кВт
Мотор вентилятора	0,37 кВт
ТЭН	1,8 кВт Вт
Автомат горения	BRAHMA OR3/B
Датчик пламени	BRAHMA FC13/R
Насос	BALTUR BT 4A
Область регулирования давления	14-30 бар
Заводская настройка давления	22 бар
Количество форсунок жидкого топлива	1 шт.
Уровень шума	70,0 дБ(А)

**Диаграмма**

**Габариты**

Горелка	A	A1	A2	B	B1	B2	C	D	E	F	I	L	M	N
BT 17N	520	260	260	440	305	135	965	118÷320	135	115	185	170÷210	M10	145

**Комплект поставки**

Комплект крепления к теплогенератору	Теплоизоляционная прокладка, болты	1 шт.
Фильтр жидкого топлива (арт. 31265)	300 мкн	1 шт.
Форсунка	Monarch 2,25x45° R	1 шт.
Жидкотопливный шланг	1" (FD) – 1" (FD) X 1200 мм	1 шт.
Жидкотопливный шланг	3/4" (FD) – 3/4" (FG) X 1200 мм	1 шт.

FD – накидная гайка прямая

FG – накидная гайка угловая

**Рекомендуемые форсунки**

Артикул	Наименование	Давление насоса, бар								Мощность 89÷189 кВт
		18	19	20	21	22	23	24	25	
0005070105	Monarch 1,50x45° R	99	102	105	107	110	112	115	117	
0005070106	Monarch 1,65x45° R	109	112	115	118	121	123	126	129	
0005070107	Monarch 1,75x45° R	116	119	122	125	128	131	134	136	
23262	Monarch 2,00x45° R	132	136	139	143	146	150	153	156	
23265	Monarch 2,25x45° R	149	153	157	161	165	168	172	175	
23277	Monarch 2,50x45° R	165	170	174	179	183	187			

 \*вязкость 10 сСт, плотность 910 кг/м<sup>3</sup>, calorийность 9600 ккал/кг

**Принципиальная гидравлическая схема**

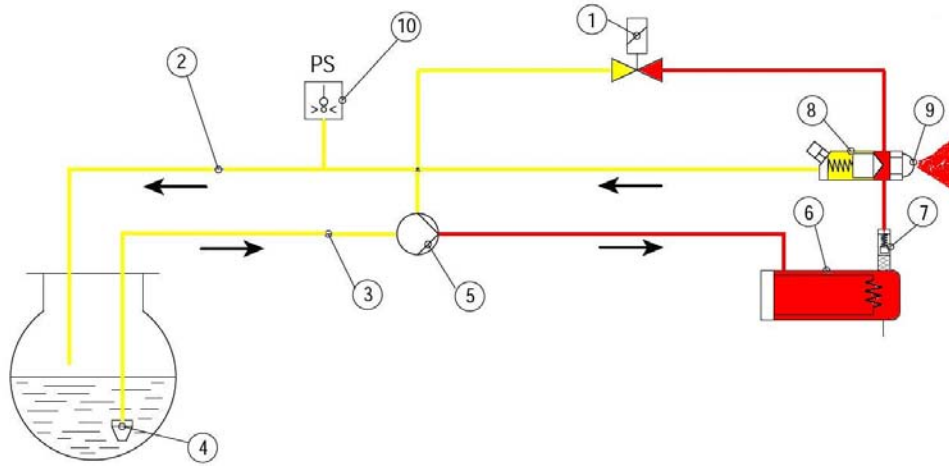

- 1 Клапан (NO)
- 2 Обратный топливопровод
- 3 Подающий топливопровод
- 4 Донный клапан
- 5 Насос
- 6 Подогреватель топлива
- 7 Фильтр с клапаном
- 8 Игольчатый клапан (12,5 бар)
- 9 Форсунка
- 10 Реле максимального давления

**Схема топливоподачи**

Для топлива вязкостью <math> < 5^{\circ}E </math> при <math> 50^{\circ}C </math>

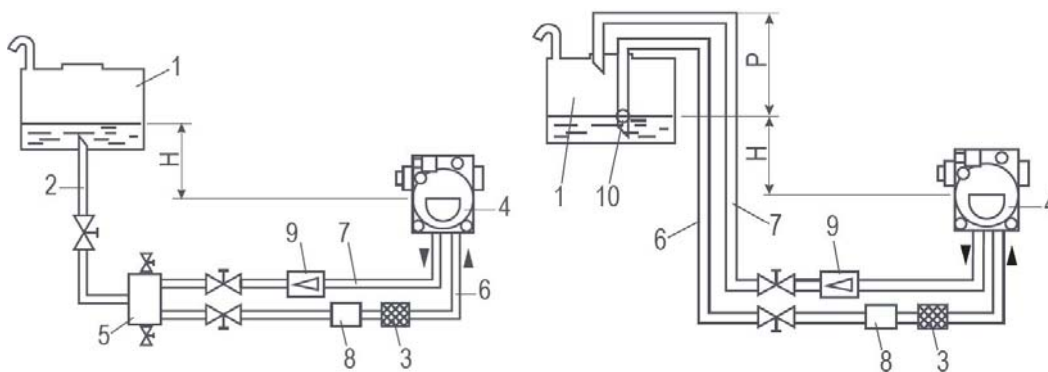

Н (м)	L общая (м)	
	Ø1"	
1,0	31	
2,0	35	
2,5	35	
3,0	35	

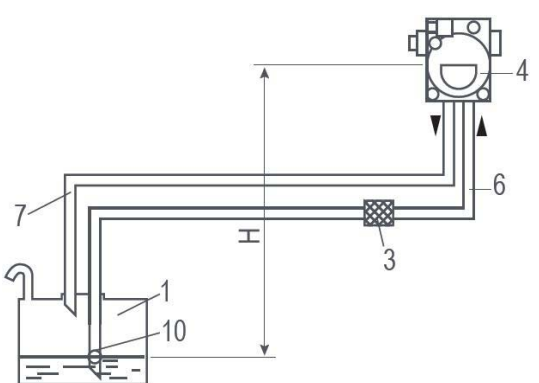

- 1. Топливная емкость
  - 2. Подающий топливопровод
  - 3. Фильтр
  - 4. Насос
  - 5. Дегазатор
  - 6. Подающий топливопровод
  - 7. Обратный топливопровод
  - 8. Электромагнитный клапан
  - 9. Обратный клапан
  - 10. Донный клапан
- $P_{max} = 3.5 \text{ м}$

Н (м)	L общая (м)	
	Ø1"	Ø1 1/4"
0,5	22	35
1,0	17	35
1,5	12	35
2,0	7	21
2,5	3	8

Схема топливоподачи по кольцевому топливопроводу

Для топлива вязкостью > 5 °E при 50 °C

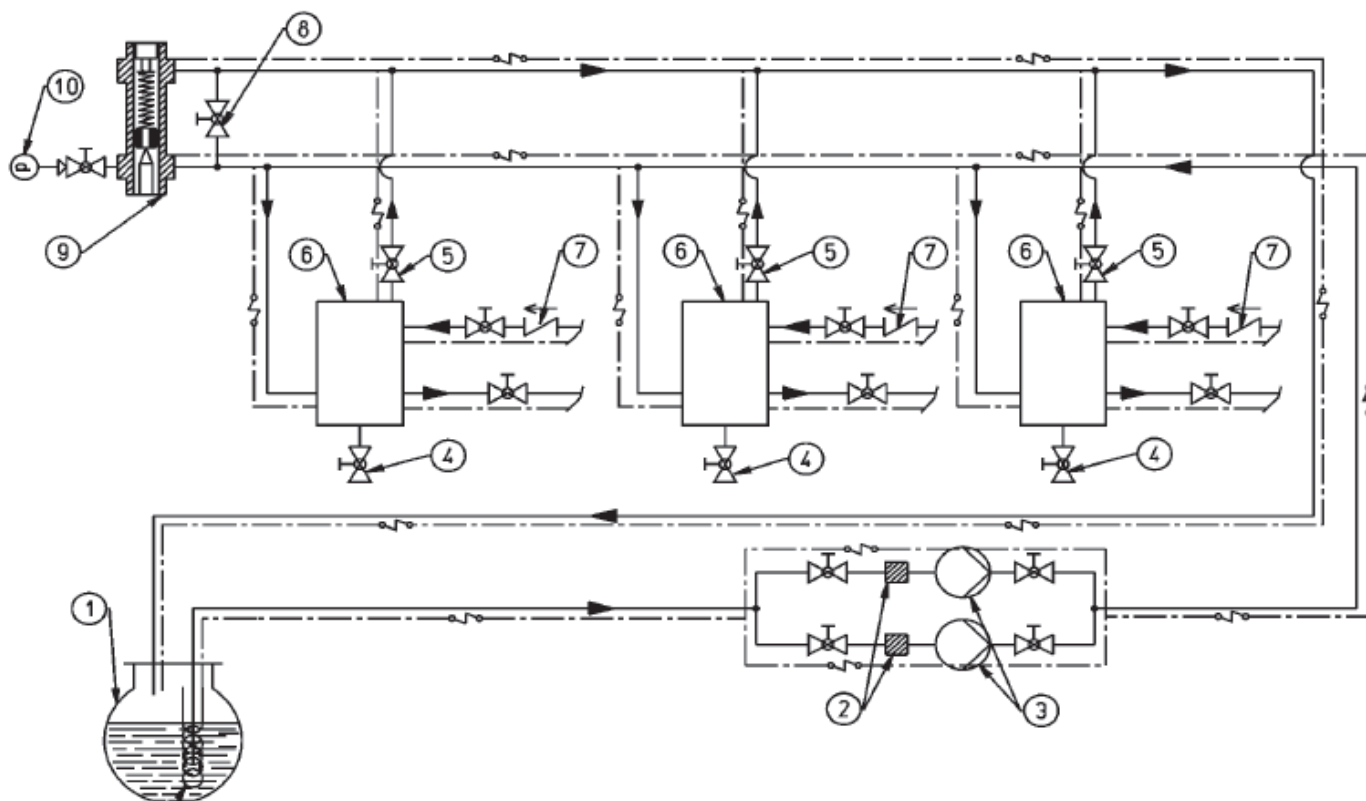

- |    |                                                |     |                                                |
|----|------------------------------------------------|-----|------------------------------------------------|
| 1. | Топливный бак                                  | 6.  | Дегазатор                                      |
| 2. | Фильтр кольцевого топливопровода               | 7.  | Обратный клапан                                |
| 3. | Насос кольцевого топливопровода                | 8.  | Кран байпаса (нормально закрыт)                |
| 4. | Слив                                           | 9.  | Регулятор давления «перед собой» (1,5 – 2 бар) |
| 5. | Кран отвода воздуха и газов (нормально открыт) | 10. | Манометр                                       |

Диаграмма вязкости

